

**starker Ausstoß****robust & kompakt****gutes Preis-/Leistungsverhältnis****Made in Germany**

Die **Viper nt** ist ein leistungsstarkes Nebelgerät, das neueste digitale Technologie mit bewährter Technik vereinigt.

Neue Features machen die Bedienbarkeit noch einfacher - Platzieren und Nebeln ohne viel Zeit durch Einstellung und Vorbereitung zu verlieren.

#### Features

- Feinste Einstellungen der Ausstoßmenge

Digitale Technologie ermöglicht die Feinstregulierung der Pumpe. In 1%-Schritten kann die Ausstoßmenge von 0 - 99% eingestellt werden. Von der kleinsten Nebelwolke bis hin zu dichtem Dauernebel kann jeder gewünschte Effekt erzeugt werden.

- DMX 512 serienmäßig

Die **Viper nt** ist serienmäßig über **DMX 512** steuerbar. Die Verbindung wird über 5pol-XLR-Kabel gesteckt.

Die DMX-Startadresse wird über die Folientastatur eingestellt und abgespeichert. Sie bleibt auch gespeichert, wenn das Gerät vom Netz getrennt wird.

*Analog (0 - 10V)* kann das Gerät sowohl über ein Pult oder optional über XLR-Remote bedient werden. Hier werden die Verbindungen über 3pol-XLR-Kabel gesteckt.

Ein *Stand-Alone-Betrieb* ist ebenfalls möglich. Hierbei wird der Pumpenwert direkt am Gerät eingestellt. Durch kurzes Auslösen der Start-Taste wird der Nebelvorgang gestartet.

- Integrierter Timer

Mit dem internen Timer lassen sich Nebelzeit in Sekunden, Pausenzeit in Minuten sowie Outputmenge in % exakt einprogrammieren. Wird der Timer gestartet, läuft das Programm so lange ab, bis der Timer wieder deaktiviert wird.

- LED-Display

Die Folientastatur mit Leuchtziffernanzeige und gut erkennbaren Symbolen erlaubt eine unkomplizierte Bedienung durch einfache Menüführung.

#### Fluid

Die **Viper nt** kann mit folgenden Look-Nebelfluiden betrieben werden:

- Quick-Fog (dichtes, schnellauflösendes Fluid)
- Regular-Fog (dichtes, langanhaltendes Fluid)
- Slow-Fog (dichtes, extrem langanhaltendes Fluid)

## Technische Daten

<b>Funktionsprinzip</b>	Verdampfer-Nebelgerät
<b>Heizleistung</b>	1300 Watt
<b>Versorgungsspannung</b>	230 V/50 Hz oder 120 V/60 Hz
<b>Aufheizzeit</b>	ca. 7 min.
<b>Fluidverbrauch bei max. Ausstoß bei Dauernebel</b>	120 ml/min. 35 ml/min.
<b>Fassungsvermögen Fluidbehälter</b>	5 Liter
<b>Nebelausstoß</b>	in 99 Stufen einstellbar
<b>Ausstoßweite</b>	max. 15 m
<b>Nebelzeit bei 100% Ausstoß bei &lt; 50% Ausstoß</b>	ca. 30 Sek. Dauernebel
<b>Temperaturregelung</b>	Mikroprozessor gesteuert
<b>Überhitzungsschutz</b>	Heizblock mit Thermostat Pumpe mit Temperaturschalter
<b>Ansteuerung</b>	DMX 512 0-10 V analog Stand alone interner Timer Funkfernbedienung (optional)
<b>Maße (L x B x H)</b>	47 x 23 x 24 cm
<b>Gewicht ohne Kanister</b>	ca. 8,6 kg

## Maße

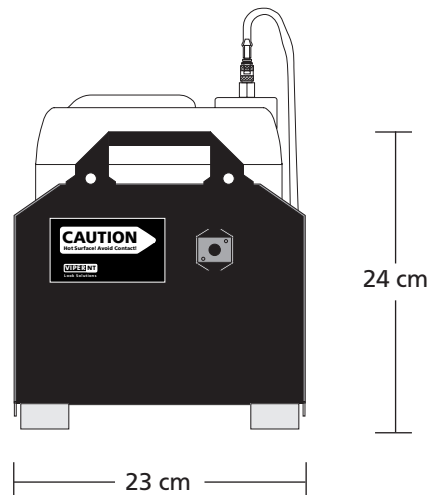
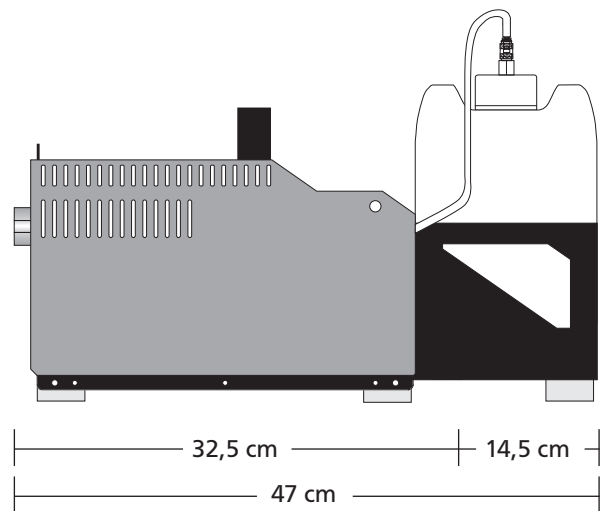

## Vorteile

- DMX 512 serienmäßig, analoger (0 - 10 V) und Stand-Alone-Betrieb
- Interner Timer
- Einstellungen über Leuchtzifferndisplay mit einfacher Menüführung
- Starker Ausstoß
- Nebelmenge in 1%-Schritten von 0 - 99 % einstellbar
- Dauernebel
- Einfache Demontage des Tankhalters bei Bedarf
- Kein Auslaufen des Kanisters und problemloses Wechseln durch Quick-Out-Schnellkupplung
- Herstellung und Service in Deutschland

## Zubehör

- XLR-Remote zur analogen Ansteuerung
- Funkfernbedienung
- Hängeset (Hängebügel/Fluidauffangwanne kombiniert)
- Schlauchblende für Schlauchdurchmesser 100 mm
- Flightcase

## Service

Durch die enge Zusammenarbeit mit unserem Hersteller ist Look Solutions in der Lage, schnellen und problemlosen Service und eine gleichbleibend hohe Qualität der Geräte zu bieten.