

# **Gebrauchsanweisung**

**Kukki Toaster**

Die kukki GmbH beglückwünscht Sie zum Erwerb des kukki Toasters. Mit diesem Gerät haben Sie ein hochwertiges Produkt erworben, welches in Deutschland entwickelt und montiert wurde. Dieses Gerät verhilft Ihnen zu einem schnellen Genuss von kukki Cocktails.

Lesen Sie diese Gebrauchsanweisung bitte sorgfältig durch und folgen Sie ihren Anweisungen. Bewahren Sie diese Gebrauchsanweisung sorgfältig auf und geben Sie bei Weitergabe des Gerätes auch die Gebrauchsanweisung mit weiter.

**Bitte lesen Sie vor der Inbetriebnahme des Gerätes zuerst die Sicherheitshinweise. (S.1-3).**

## WICHTIGE SICHERHEITSHINWEISE

Vor dem Gebrauch des Kukki Toasters, lesen Sie bitte diese Gebrauchsanweisung sorgfältig durch und bewahren Sie diese für evtl. auftretende Fragen auf.

Dieses Gerät ist ausschließlich für das Auftauen tiefgekühlter Cocktails der Marke „kukki“ bestimmt. Es dürfen nur originale, mit Kronkorken verschlossene Kukki Glasflaschen verwendet werden, die eine Temperatur zwischen  $-5^{\circ}\text{C}$  bis  $-22^{\circ}\text{C}$  aufweisen. Bereits aufgetaute und/oder geöffnete Flaschen dürfen nicht verwendet werden. **Auf keinen Fall** dürfen Plastikflaschen, Konservendosen, Haarspraydosen, Glasflaschen anderer Hersteller, sowie kohlen säurehaltige Getränke oder andere Gegenstände die zu einer Brand- und/oder Explosionsgefahr führen, dem Kukki-Toaster zugeführt werden. Dieses Gerät kann von Personen ab 18 Jahren, sowie von Personen mit verringerten physischen, sensorischen oder mentalen Fähigkeiten oder Mangel an Erfahrung und Wissen benutzt werden, sofern sie beaufsichtigt oder bezüglich des sicheren Gebrauchs des Gerätes unterwiesen wurden und die daraus resultierenden Gefahren verstehen. Bewahren Sie das Gerät außerhalb der Reichweite von Personen unter 18 Jahren auf. Für die Reinigung des Gerätes ist das Gerät vom Netz zu trennen.



### STROMSCHLAGEFAHR

Ein Fehler bei der Installation des Gerätes kann zu einer Gefährdung von Personen durch Stromschlag führen.

- Das Gerät darf nur über eine vorschriftsmäßig installierte Steckdose mit Erdung an ein Stromnetz mit Wechselstrom gemäß den Angaben auf dem Typenschild [ Teile und Bedienelemente auf Seite 4] angeschlossen und betrieben werden. Stellen Sie sicher, dass das Schutzleitersystem der Hausinstallation vorschriftsmäßig installiert ist und dass die Zuleitung und das Gerät keine Beschädigungen aufweisen.
- Das Gerät muss während des Betriebs stets beaufsichtigt werden.

- Achten Sie beim Aufstellen des Gerätes darauf, dass jederzeit der Netzstecker aus der Steckdose gezogen oder die entsprechende Sicherung am Sicherungskasten ausgeschaltet werden kann.
- Ziehen Sie nach jedem Gebrauch und im Fehlerfall den Netzstecker. Nehmen Sie ein beschädigtes Gerät niemals in Betrieb, kontaktieren Sie den Händler oder den Kukki-Kundendienst.
- Reparaturen und Wartungsarbeiten am Gerät dürfen ausschließlich durch den Kukki-Kundendienst oder durch von der Kukki GmbH beauftragte Personen ausgeführt werden. Eine Zuwiderhandlung hat das Erlöschen der Garantieleistung zur Folge.
- Das Gerät darf nicht in der Nähe von Wasser benutzt werden.
- Das Gerät ist nicht für die Benutzung im Freien geeignet.



## VERBRENNUNGS- UND BRANDGEFAR!



Eine Fehlanwendung des Gerätes kann zu Bränden oder Verletzungen führen.

- Betreiben Sie das Gerät niemals an Schaltzeituhren oder fernbedienbaren Steckdosen.
- Hantieren Sie nicht mit Gegenständen im Wärmeschacht.
- Betreiben Sie das Gerät ausschließlich stehend.
- Betreiben Sie das Gerät nicht in unmittelbarer Nähe von leicht entflammbaren Gegenständen oder Materialien, wie z.B. Gardinen.
- Verschließen Sie niemals den Wärmeschacht während des Betriebes. Decken Sie ihn nicht ab.
- Verwenden Sie dieses Gerät ausschließlich als Tischgerät. Es ist nicht als Einbaugerät oder für die Verwendung in Schränken geeignet, es besteht hohe Brandgefahr.
- **WARNUNG!** Während des Betriebs wird die Gehäuseoberfläche heiß und über den Wärmeschacht sowie an den Entlüftungslöchern entsteht ein heißer Luftstrom. Seien Sie während des Betriebs sowie beim Hineinstellen und Entnehmen von Flaschen vorsichtig. Entnehmen Sie insbesondere im Fehlerfall oder bei einer Überhitzung des Geräts Flaschen nur mit dem beiliegenden Greifwerkzeug.
- **WARNUNG!** Während des Betriebes entsteht im Wärmeschacht optische Strahlung, welche die Augen schädigen kann. Blicken Sie daher während des Auftauvorgangs nicht direkt in den Wärmeschacht.
- **WARNUNG!** Stellen Sie das Gerät außerhalb der Reichweite von Kindern auf und halten Sie Kinder während des Betriebes fern.
- **Gehäuseoberfläche sowie austretender Luftstrom können bei unsachgemäßer Handhabung zu Verbrennungen führen. Verwenden Sie immer das mitgelieferte Greifwerkzeug und stützen Sie sich nicht auf dem Gerät ab.**



# Wartung und Reinigung

- Ziehen Sie das Gerät aus der Steckdose bzw. trennen Sie es von der Spannungsversorgung.
- Lassen Sie das Gerät abkühlen.
- Reinigen Sie das Gerät ausschließlich mit einem feuchten Lappen und einem Tropfen Spülmittel.
- Tauchen Sie weder das Gerät, noch das Netzkabel in Wasser. Niemals in den Geschirrspüler geben oder einen Dampfreiniger verwenden.
- Verwenden Sie keine anderen Reinigungsmittel oder Reinigungszusätze, wie z.B. Backofenreiniger oder Grillspray.
- Stechen Sie nicht mit Gegenständen in den Toaster hinein, weder durch den Wärmeschacht noch durch die Lüftungslöcher.
- 

## Inhalt

Teile und Bedienelemente.....	4
Vor dem ersten Gebrauch .....	5
Aufstellen und Anschließen .....	5
Wichtige Sicherheitshinweise .....	6
Bedienung.....	7
Reinigung und Pflege .....	8
Technische Daten .....	8
Technische Störungen / Lampenaustausch .....	9
Kundendienst.....	13
Entsorgung.....	13
Garantiebedingungen für Deutschland .....	14
Erläuterung der Symbole .....	16

# Teile und Bedienelemente

1. Wärmeschacht
2. Einstelltaste
3. Leuchtanzeige
4. Greifwerkzeug
5. Typenschilder

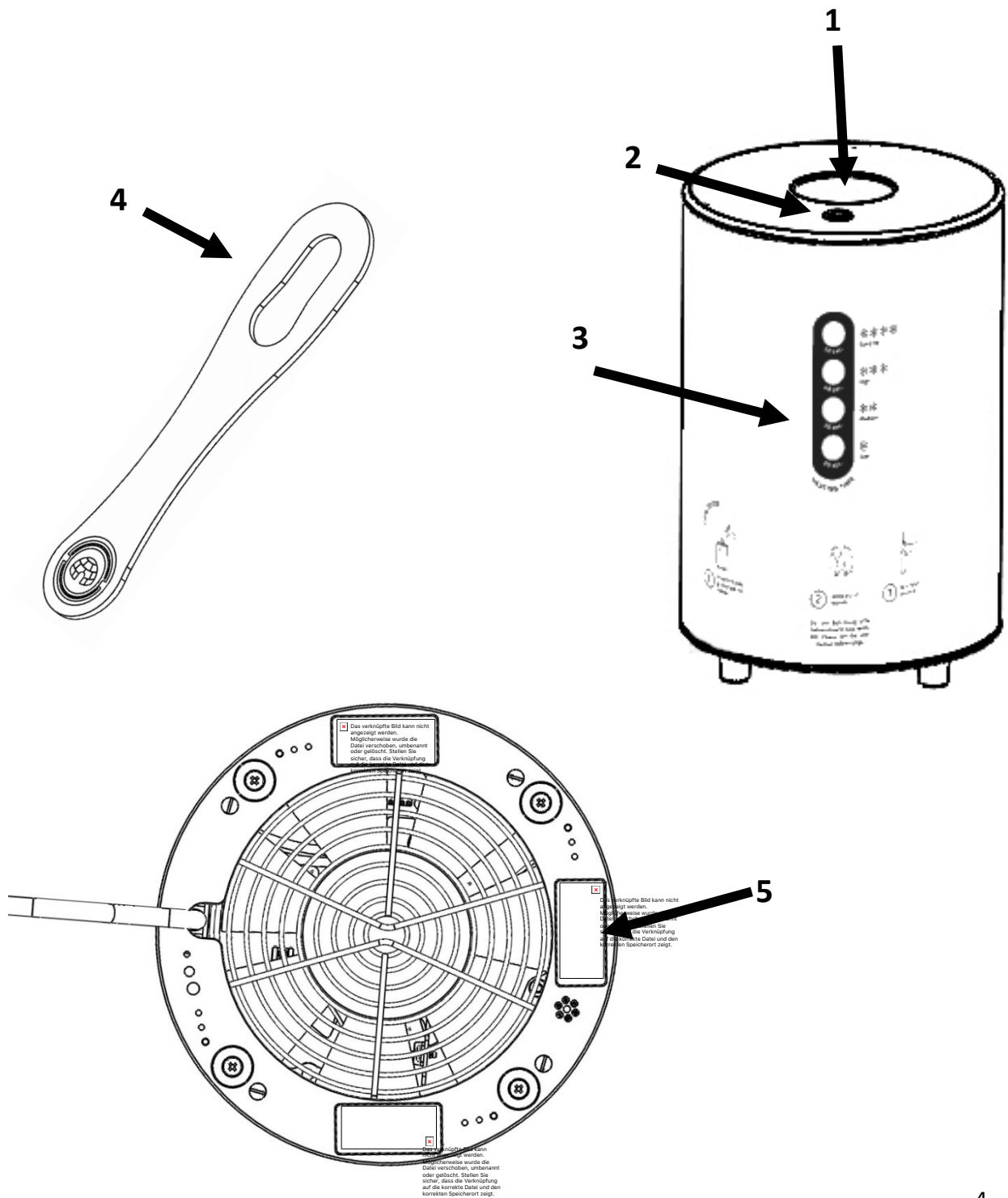

# Vor dem ersten Gebrauch



Ihr Gerät befindet sich zum Schutz vor Transportschäden in einer Verpackung. Entnehmen Sie den Toaster aus der Verpackung und entfernen Sie Folien und andere Verpackungsmaterialien. Verpackungen sind Rohmaterialien und somit wieder verwendungsfähig oder können dem Rohstoff-Kreislauf zurückgeführt werden. Entsorgen Sie die Verpackungsmaterialien dementsprechend umweltgerecht.

Überprüfen Sie das Gerät auf Beschädigungen wie z.B. Stoßstellen, gebrochene Infrarotstrahler, beschädigte Glasbauelemente oder andere Fremdkörper innerhalb des Wärmeschachtes [Punkt 1, Teile und Bedienelemente auf Seite 4]. Kontaktieren Sie sofort den Händler, wenn das Gerät beschädigt ist.

**Nehmen Sie ein beschädigtes Gerät nicht in Betrieb.**

**WICHTIG:**

Für die Sicherheit von Personen muss dieses Gerät geerdet sein! Es darf nur über eine vorschriftsmäßig installierte Wechselstromsteckdose mit Schutzleitungssystem (nach VDE 0620-1) bei 220-240 Volt betrieben werden, die über eine Absicherung von 16 A verfügt. Sollten Sie einen Kukki-Toaster mit der Spezifikation 10 A, 2300 W besitzen ist eine minimale Absicherung von 10 A an der Steckdose einzurichten.

## Aufstellen und Anschließen

Das Gerät ist ausschließlich als Tischgerät geeignet, nicht als Einbaugerät oder für die Verwendung in Schränken. Schließen Sie den Toaster an das Stromnetz an. Beachten Sie dabei die nachfolgenden Sicherheitshinweise.

1. Stellen Sie den Kukki-Toaster auf eine stabile und ebene Stellfläche.
2. Achten Sie beim Aufstellen des Gerätes darauf, dass bei Gefahr jederzeit der Netzstecker gezogen werden kann oder die Sicherung am Sicherungskasten abgeschaltet werden kann.
3. Achten Sie auf eine ausreichende Luftzirkulation.
4. Die Stellfüße des Geräts dürfen nicht entfernt werden.
5. Die Lüftungsöffnungen an der Unterseite und den Seitenwänden des Gerätes dürfen nicht abgedeckt oder gar verschlossen werden. Wenn die Öffnungen nicht frei sind kann das Gerät überhitzen. In diesem Fall wird das Gerät durch eine Abschaltautomatik geschützt und geht in einen Fehlerzustand, bei dem nur noch der Lüfter aktiv ist. Nach erfolgreicher Abkühlung nimmt der Kukki-Toaster seinen Betrieb wieder auf, wenn nicht führen Sie ggf. ein Neustart des Geräts durch. Dazu trennen Sie das Gerät vom Netzanschluss und schließen Sie es erneut an.





6. Das Gerät wurde für den Hausgebrauch und für die Benutzung durch unterwiesene Personen in gastwirtschaftlichen Betrieben konzipiert.
7. Das Gerät darf nicht im Freien, in der Nähe von Wasser oder bei zu hoher Luftfeuchtigkeit betrieben werden.
8. Das Kabel oder den Netzstecker nicht in Wasser tauchen.
9. Das Netzanschlusskabel darf nicht mit heißen Oberflächen in Berührung gebracht werden, insbesondere darf es die Gehäuseoberfläche des Gerätes nicht berühren, da es während des Betriebs heiß wird. Das Netzanschlusskabel nicht über Tisch- oder Thekenkanten hängen lassen.
10. Das Gerät darf aus Sicherheitsgründen nicht mit einer externen Zeitschaltuhr oder separaten Fernbedienung betrieben werden.

## Wichtige Sicherheitshinweise

1. Mit diesem Gerät dürfen nur mit Kronkorken verschlossene, tiefgekühlte (-5°C bis -22°C) originale Glasflaschen der Marke kukki erwärmt werden. Erwärmen Sie damit **auf keinen Fall** Plastikflaschen, Konservendosen, Haarspraydosen, Glasflaschen anderer Hersteller oder kohlenensäurehaltige Getränke, es besteht Brand- und Explosionsgefahr!
2. Achten Sie darauf, dass keine Gegenstände, insbesondere keine brennbaren Materialien in den Wärmeschacht des Gerätes gelangen.
3. Wenn die Netzanschlussleitung oder der Netzstecker beschädigt ist oder nicht ordnungsgemäß arbeitet, darf das Gerät nicht in Betrieb genommen werden. Überprüfen Sie Leitung und Stecker bitte regelmäßig auf Beschädigungen.
4. Im Fall einer Beschädigung der Netzanschlussleitung darf diese nur vom Hersteller ausgetauscht werden. Bitte wenden Sie sich an den Kundendienst.
5. Kinder dürfen nicht mit dem Gerät spielen. Gerät außerhalb der Reichweite von Personen unter 18 Jahren halten.
6. Personen unter 18 Jahren, sowie Personen mit verringerten physischen, sensorischen oder mentalen Fähigkeiten oder Mangel an Erfahrung und Wissen dürfen dieses Gerät nur benutzen, wenn sie beaufsichtigt oder bezüglich des sicheren Gebrauchs des Gerätes unterwiesen wurden und die daraus resultierenden Gefahren verstehen.
7. Sollten sich im Gerät Rauch oder Flammen bilden, unterbrechen Sie sofort die Stromzufuhr durch Ziehen des Netzsteckers oder Abschalten der Sicherung am Sicherungskasten. Wenden Sie sich umgehend an den Kundendienst.
8. Führen Sie keine Manipulationen oder Reparaturversuche am Gerät durch. Reparaturen oder Wartungsarbeiten dürfen nur durch den Kundendienst der kukki GmbH oder durch von der kukki GmbH beauftragte Personen durchgeführt werden.

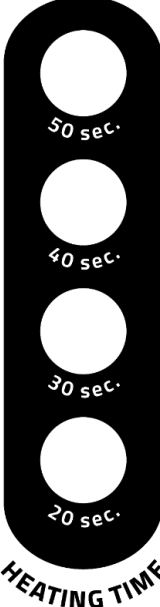
# Bedienung

1. Der Kukki-Toaster ist so konzipiert, dass Sie die Qualität des Auftauvorgangs vor jedem Auftauvorgang an Ihre Gegebenheiten anpassen können. Stellen Sie die Auftauzeit durch mehrfachen Druck auf die Einstelltaste (siehe Seite 4) ein. Dabei erklingt der Signalton als akustische Bestätigung sowie ändert sich die Anzeige der Auftauzeit auf der Rückseite.
2. Die Länge der Auftauzeit ist in vier Stufen einstellbar. Die eingestellte Zeit leuchtet dann im jeweiligen Kreis auf. Die Werkseinstellung beträgt 30 Sekunden. Beim Wiedereinschalten des Geräts wird die zuletzt eingestellte Zeit als Voreinstellung verwendet. Die optimale Auftauzeit hängt von der Temperatur der tiefgekühlten Cocktails ab. Diese können Sie aus der unteren Darstellung entnehmen.

	Lagertemperatur der Cocktails	Auftaudauer
	 Extreme -28°C	50 Sekunden
	 High -18°C	40 Sekunden
	 Medium -10°C	30 Sekunden
	 Low -7°C	20 Sekunden

Anzeige der Auftauzeit,  
siehe Rückseite des Gerätes

3. Entnehmen Sie einen kukki Cocktail aus Ihrem Tiefkühlschrank. Entfernen Sie (falls vorhanden) das Umhängeetikett am Flaschenhals. Beim Erwärmen des Umhängeetikett besteht Brandgefahr! Überprüfen Sie den Wärmeschacht auf Verunreinigungen und entfernen Sie diese gegebenenfalls. Siehe dazu Kapitel Reinigung und Pflege auf Seite 8.  
**Es dürfen keine brennbaren Materialien in den Toaster gelangen.**
4. Stellen Sie die verschlossene Flasche mit dem Boden voran in den Wärmeschacht. Das Gerät erkennt die Flasche selbstständig und beginnt mit dem Auftauvorgang. Währenddessen leuchtet das gesamte Gerät auf. Das Gerät beendet selbstständig den Heizvorgang nach Ablauf der eingestellten Auftaudauer.



5. Ihr kukki Cocktail ist nun trinkbereit. Entnehmen Sie die Flasche mit dem beiliegenden Greifwerkzeug und lassen Sie einige Sekunden verstreichen bis die Flasche ausreichend abgekühlt ist. Schütteln Sie die Flasche intensiv bis die Eiswürfel sich frei bewegen. Öffnen Sie die Flasche und genießen Sie Ihren kukki Cocktail.
6. Der Toaster ist bereit für den nächsten Auftauvorgang. Um das Gerät vollständig abzukühlen, läuft der integrierte Lüfter nach dem letzten Auftauvorgang etwa 10 Minuten nach.

## Reinigung und Pflege

Ziehen Sie vor dem Reinigen den Netzstecker und lassen Sie das Gerät abkühlen. Reinigen Sie ausschließlich die Oberfläche des Gerätes mit einem feuchten Tuch mit einem Tropfen Spülmittel. Greifen Sie dabei nicht in den Wärmeschacht und achten Sie darauf, dass keine Flüssigkeit in das Gerät hineingelangt.

Für die Reinigung des Wärmeschachts drehen Sie vorsichtig das Gerät so, dass lose Gegenstände aus dem Wärmeschacht herausfallen können.

**Reinigen Sie das Gerät nicht mit stark ätzenden oder scheuernden Putzmitteln. Keinen Dampfreiniger benutzen. Auf keinen Fall mit Backofenreinigungsmittel oder Grillspray reinigen. Das Gerät oder das Netzkabel niemals in Wasser tauchen oder in den Geschirrspüler geben.**

Achten Sie darauf, dass die Luftabzüge an der Ober- und Unterseite sowie an den Seitenwänden nicht durch Staub oder anderes Material verstopft werden. Wenn die Luftabzüge nicht frei sind, kann dies zu einer Überhitzung des Geräts führen, die eine Gefahr für den Benutzer darstellen kann. Stechen Sie nicht mit Gegenständen in den Toaster hinein, weder durch den Wärmeschacht noch durch die Lüftungslöcher.

## Technische Daten

Version	16 A	10 A
Spannung	220 – 240 V	220 – 240 V
Frequenz	50 / 60 Hz	50 / 60 Hz
Leistung	3,0 kW	2,3 kW
Interne Schmelzsicherung	15 A	10 A
Steckdosen Absicherung	16A	10A
Netzkabellänge	1,5m	1,5m
Abmessungen (B × H × T)	20cm x 31cm x 20cm	20cm x 31cm x 20cm
Gewicht	5kg	5kg

# Technische Störungen

Der Toaster wurde im Hinblick auf maximale Sicherheit und Wartungsfreiheit konstruiert. Führen Sie bei technischen Störungen keine Manipulation oder Reparatur an irgendeinem Teil des Gerätes durch. Das Gerät darf nur von einem geschulten Kukki-Kundendienst-Techniker geprüft werden oder durch von der Kukki GmbH beauftragte Personen ausgeführt werden. Die folgende Tabelle hilft Ihnen mögliche Störungen einzuordnen. Kontaktieren Sie daher im Fall von Störungen immer den Kundendienst mit dem passenden Fehlercode.

Erscheinung	Abhilfe
1. <ul style="list-style-type: none"><li>• Erklungen des Signaltons (Piepton) beim Einschalten des Gerätes.</li></ul>	<b>Kaputte Infrarotstrahler</b> <ul style="list-style-type: none"><li>• Das Gerät hat kaputte Infrarotstrahler, kann jedoch weiterhin genutzt werden. Der Toaster kompensiert dies. Dadurch verlängert sich entsprechend die Auftauzeit.</li><li>• Die Anzahl der Signaltöne entspricht der Anzahl der kaputten Infrarotstrahler.</li><li>• Der Toaster benötigt mindestens vier funktionsfähige Infrarotstrahler.</li><li>• Falls Stäbe gebrochen sind oder die Heizzeit intolerabel lange ist, kontaktieren Sie bitte den Kundendienst und geben den Fehlercode <b>KU.STO.01</b> an, sowie die Anzahl der Signaltöne.</li><li>• Siehe dazu auch Kapitel <u>Störung durch gebrochene Infrarotstrahler</u> auf Seite 13.</li></ul>

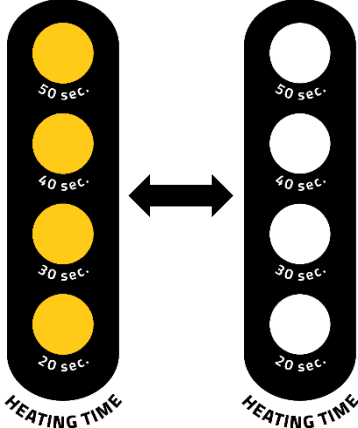
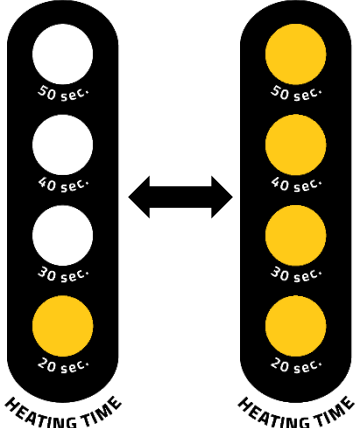
2.		<ul style="list-style-type: none"> <li>• Nachdem Einschalten, gibt das Gerät den Signalton (Piepton) von sich.</li> <li>• Sowie leuchten alle Zeitanzeigen zeitgleich auf und gehen wieder aus.</li> </ul>	<p><b>weniger als 4 funktionierende Infrarotstrahler</b></p> <ul style="list-style-type: none"> <li>• Das Gerät hat weniger als 4 funktionierende Infrarotstrahler und kann nicht weiter genutzt werden.</li> <li>• Die Anzahl der Signaltöne entspricht der Anzahl der kaputten Infrarotstrahler.</li> <li>• Ziehen Sie das Netzkabel heraus.</li> <li>• Kontaktieren Sie den Kundendienst und geben Sie den <b>Fehlercode KU.STO.02</b> an.</li> <li>• Siehe dazu auch Kapitel <u>Störung durch gebrochene Infrarotstrahler</u> auf Seite 13.</li> </ul>
3.		<ul style="list-style-type: none"> <li>• Die „20sec“ Zeitanzeige leuchtet dauerhaft.</li> <li>• Währenddessen leuchten die restlichen drei Zeitanzeigen gemeinsam auf und gehen wieder aus.</li> </ul>	<p><b>Temperatur Fehler</b></p> <ul style="list-style-type: none"> <li>• Das Gerät besitzt eine Störung der Temperatur Regelung, wie zum Beispiel durch eine Überhitzung.</li> <li>• Prüfen Sie ob die Lüftungsöffnungen frei sind und sorgen Sie für ausreichend Luftzirkulation.</li> <li>• Wenn ein Lüftergeräusch zu vernehmen ist, belassen Sie bitte den Toaster für ca. 10 Minuten am Netzanschluss Währenddessen kühlt der Lüfter das Gerät ab.</li> <li>• Nach den 10. Minuten sollte das Gerät wieder betriebsbereit sein.</li> <li>• Zeigt das Gerät weiterhin die Störung und es ist kein Lüftergeräusch zu vernehmen, trenne Sie bitte das Gerät vom Netzanschluss</li> <li>• Wenn das Gerät weiterhin diesen Fehler meldet kontaktieren Sie bitte den Kundendienst unter der Angabe des <b>Fehlercodes KU.STO.03</b></li> </ul>

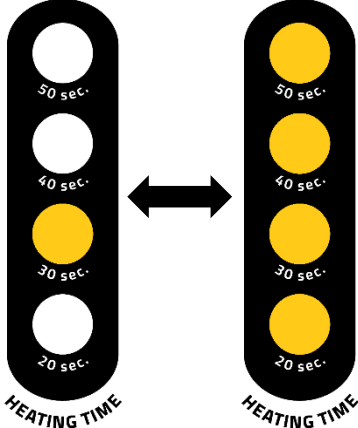
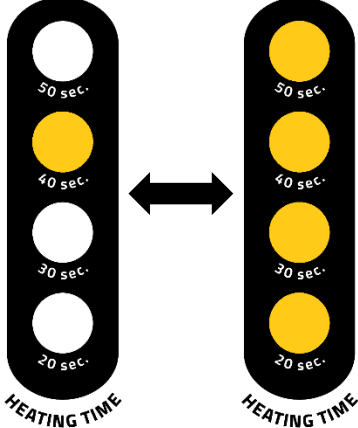
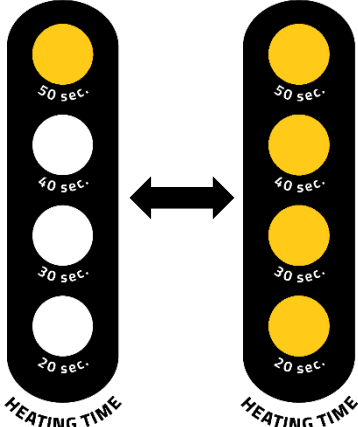
4.		<ul style="list-style-type: none"> <li>• Die „25sec“ Zeitanzeige leuchtet dauerhaft.</li> <li>• Währenddessen leuchten die restlichen drei Zeitanzeigen gemeinsam auf und gehen wieder aus.</li> </ul>	<p><b>Nulldurchgang Fehler</b></p> <ul style="list-style-type: none"> <li>• Das Gerät hat Schwierigkeiten die Nulldurchgänge der Spannungsversorgung zu detektieren.</li> <li>• Trennen Sie bitte das Gerät vom Netzanschluss und überprüfen Sie die Spannungsversorgung</li> <li>• Gerät erneut anschließen.</li> <li>• Zeigt das Gerät nach mehreren Versuchen weiterhin die Störung, kontaktieren Sie bitte den Kundendienst unter der Angabe des <b>Fehlercodes KU.STO.04</b></li> </ul>
5.		<ul style="list-style-type: none"> <li>• Die „30sec“ Zeitanzeige leuchtet dauerhaft.</li> <li>• Währenddessen leuchten die restlichen drei Zeitanzeigen gemeinsam auf und gehen wieder aus.</li> </ul>	<p><b>Versions Fehler</b></p> <ul style="list-style-type: none"> <li>• Das Gerät hat Schwierigkeiten die korrekte Einstellung des internen DIP-Schalters für die Versionsänderung zu detektieren.</li> <li>• Bitte ziehen Sie das Netzkabel aus der Steckdose.</li> <li>• Kontaktieren Sie den Kundendienst und geben den <b>Fehlercode KU.STO.05</b> an</li> </ul>
6.		<ul style="list-style-type: none"> <li>• Die „50sec“ Zeitanzeige leuchtet dauerhaft.</li> <li>• Währenddessen leuchten die restlichen drei Zeitanzeigen gemeinsam auf und gehen wieder aus.</li> </ul>	<p><b>Frequenz Fehler</b></p> <ul style="list-style-type: none"> <li>• Das Gerät hat Schwierigkeiten die Frequenz der Spannungsversorgung zu detektieren.</li> <li>• Trennen Sie bitte das Gerät vom Netzanschluss.</li> <li>• Gerät erneut anschließen.</li> <li>• Zeigt das Gerät weiterhin die Störung, kontaktieren Sie bitte den Kundendienst und geben den <b>Fehlercode KU.STO.06</b> an</li> </ul>

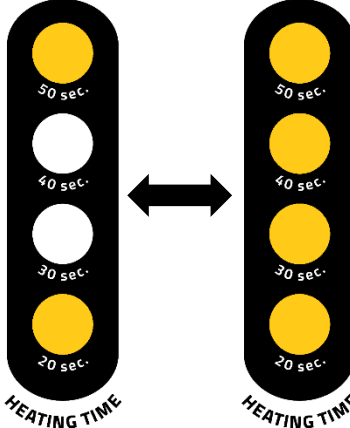
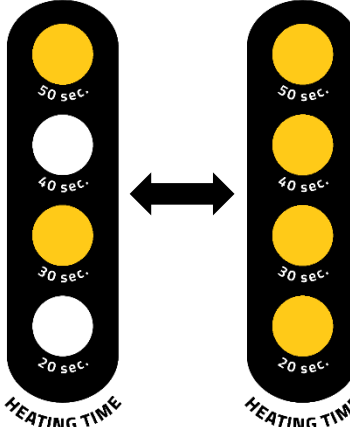
<p>7.</p>		<ul style="list-style-type: none"> <li>• Die „20sec“ und „50sec“ Zeitanzeige leuchten dauerhaft.</li> <li>• Währenddessen leuchten die restlichen zwei Zeitanzeigen gemeinsam auf und gehen wieder aus.</li> <li>• Erklingen des Signaltons (Piepton)</li> </ul>	<p><b>Lüfter Fehler</b></p> <ul style="list-style-type: none"> <li>• Das Gerät besitzt eine Störung der Temperatur Regelung, wie zum Beispiel durch eine Überhitzung.</li> <li>• Prüfen Sie ob die Lüftungsöffnungen frei sind und sorgen Sie für ausreichend Luftzirkulation. Sowie prüfen Sie ob der Lüfter blockiert wurde.</li> <li>• Wenn ein Lüftergeräusch zu vernehmen ist, belassen Sie bitte den Toaster für ca. 10 Minuten am Netzanschluss Währenddessen kühlt der Lüfter das Gerät ab.</li> <li>• Neustart erforderlich damit piepsen verschwindet</li> <li>• Nach den 10. Minuten sollte das Gerät wieder betriebsbereit sein.</li> <li>• Zeigt das Gerät weiterhin die Störung und es ist kein Lüftergeräusch zu vernehmen, trenne Sie bitte das Gerät vom Netzanschluss</li> <li>• Kontaktieren Sie bitte dann den Kundendienst und geben den <b>Fehlercode KU.STO.07</b> an</li> </ul>
<p>8.</p>		<ul style="list-style-type: none"> <li>• Die „30sec“ und „50sec“ Zeitanzeige leuchtet dauerhaft.</li> <li>• Währenddessen leuchten die restlichen zwei Zeitanzeigen gemeinsam auf und gehen wieder aus.</li> </ul>	<p><b>Spannungsmessungs Fehler</b></p> <ul style="list-style-type: none"> <li>• Das Gerät kann die Netzspannung nicht detektieren.</li> <li>• Bitte ziehen Sie das Netzkabel aus der Steckdose.</li> <li>• Kontaktieren Sie den Kundendienst und geben den <b>Fehlercode KU.STO.08</b> an</li> </ul>

## Störung durch gebrochene Infrarotstrahler

Dieses Gerät arbeitet mit Infrarotstrahlung (Wärmestrahlung), die mit Hilfe von speziellen Infrarotstrahlern erzeugt wird. Die eingesetzten Infrarotstrahler wurden für diese Anwendung entwickelt und sind im Handel nicht erhältlich.

Defekte Infrarotstrahler dürfen aus Sicherheitsgründen nur durch den Kukki-Kundendienst oder durch von der Kukki GmbH beauftragte Personen ausgetauscht werden. Versuchen Sie **auf keinen Fall**, die Lampen eigenhändig auszuwechseln, Sie könnten sich gefährden und das Gerät kann Schaden nehmen. Bitte wenden Sie sich bei defekten Infrarotstrahlern immer zuerst an den Kundendienst.

## Kundendienst

Unser Kundendienst in Deutschland ist unter folgenden Kontaktdaten erreichbar:

[support@kukkicocktail.com](mailto:support@kukkicocktail.com) oder **+49 30 225013111**

kukki GmbH, Goerzallee 299, 14167 Berlin.

<https://www.kukkicocktail.de>

## Entsorgung



Information für private Haushalte zur Entsorgung von elektrischen und elektronischen Geräten

Dieses Gerät unterliegt der EU Richtlinie 2012/19/EU über Elektro- und Elektronik-Altgeräte, welche den Rahmen für die Rücknahme und Verwertung von Altgeräten innerhalb der Europäischen Union vorgibt. Demnach ist der Verbraucher verpflichtet Altgeräte über Sammelstellen der öffentlich-rechtlichen Entsorgungsträger oder durch Rückgabe an den Händler oder Hersteller kostenlos zu entsorgen.

Solche Produkte sind durch das Symbol der durchgestrichenen Mülltonne gekennzeichnet. Die Firma kukki GmbH ist bei der stiftung elektro-altgeräte register unter der Nummer 94447443 registriert.

Für Geschäftskunden in der Europäischen Union: Bitte treten Sie für weitere Informationen zur Entsorgung mit Ihrem Händler oder Lieferanten in Kontakt.

# Garantiebedingungen für Deutschland

Die nachstehenden Bedingungen beschreiben den Umfang und die Voraussetzungen unserer Garantieleistung. Die Gewährleistungspflichten des Verkäufers aus dem Kaufvertrag mit dem Endabnehmer werden davon nicht berührt.

Wir beheben unentgeltlich nach Maßgabe der nachstehenden Bedingungen (Nr. 1 - 4) Mängel am Gerät, die nachweislich auf einem Material- und/oder Herstellungsfehler beruhen, wenn sie uns unverzüglich nach Feststellung und innerhalb von 24 Monaten nach der Lieferung an den Erstabnehmer gemeldet werden. Zeigt sich der Mangel innerhalb von 6 Monaten ab Lieferung, wird Kulanz gegenüber dem Endverbraucher vermutet, dass es sich um einen Material- oder Herstellungsfehler handelt.

Die Garantie erstreckt sich nicht auf leicht zerbrechliche Teile wie Glühlampen oder Teile aus Glas oder Kunststoff.

Eine Garantiepflicht wird nicht ausgelöst durch geringfügige Abweichungen von der Soll-Beschaffenheit, die für Wert und Gebrauchstauglichkeit des Gerätes unerheblich sind, oder durch Schäden aus chemischen und elektrochemischen Einwirkungen von sachfremden Betriebsbedingungen oder Schäden, die dadurch entstehen, dass das Gerät mit sonstigen ungeeigneten Stoffen in Berührung gekommen ist.

Ebenso kann keine Garantie übernommen werden, wenn die Mängel am Gerät auf Transportschäden, die nicht von uns zu vertreten sind, nicht fachgerechte Installation und Montage, Fehlgebrauch, eine nicht haushaltsübliche Nutzung, mangelnde Pflege oder Nichtbeachtung von Bedienungs- oder Montagehinweisen zurückzuführen sind.

Der Garantieanspruch erlischt, wenn Reparaturen oder Eingriffe von Personen vorgenommen werden, die hierzu von uns nicht ermächtigt sind, oder wenn unsere Geräte mit Ersatzteilen, Ergänzungs- oder Zubehörteilen versehen werden, die keine Originalteile sind und dadurch ein Defekt verursacht wird.

1. Die Garantieleistung erfolgt, indem mangelhafte Teile nach unserer Wahl unentgeltlich instandgesetzt oder durch einwandfreie Teile ersetzt werden. Geräte, die zumutbar (z.B. im PKW) transportiert werden können, und für die unter Bezugnahme auf diese Garantie eine Garantieleistung beansprucht wird, sind unserem Kundendienst zu übergeben oder zuzusenden. Es ist jeweils der Kaufbeleg mit Kauf- und/oder Lieferdatum vorzulegen. Ersetzte Teile gehen in unser Eigentum über.
2. Sofern die Nachbesserung von uns abgelehnt wird oder fehlschlägt, wird innerhalb der oben genannten Garantiezeit auf Wunsch des Endabnehmers kostenfrei gleichwertiger Ersatz geliefert.
3. Garantieleistungen bewirken weder eine Verlängerung der Garantiefrist, noch setzen sie eine Garantiefrist in Lauf. Die Garantiefrist für eingebaute Ersatzteile endet mit der Garantiefrist für das ganze Gerät.
4. Weitergehende oder andere Ansprüche, insbesondere solche auf Ersatz außerhalb des Gerätes entstandener Schäden sind – soweit eine Haftung nicht zwingend gesetzlich

angeordnet ist – ausgeschlossen. Diese Garantiebedingungen gelten für in Deutschland gekaufte Geräte. Werden Geräte ins Ausland verbracht, die die technischen Voraussetzungen (z.B. Spannung, Frequenz, etc.) für das entsprechende Land aufweisen und die für die jeweiligen Klima- und Umweltbedingungen geeignet sind, gelten diese Garantiebedingungen auch, soweit wir in dem entsprechenden Land ein Kundendienstnetz haben.

Beachten Sie unser weiteres Kundendienst-Angebot:

Auch nach Ablauf der Garantie steht Ihnen unser Werkskundendienst zur Verfügung.

**Kundendienst für Deutschland:**

[support@kukkicocktail.com](mailto:support@kukkicocktail.com) oder **+49 30 225013111**



# Erläuterung der Symbole

Im Folgenden werden, die in der Gebrauchsanweisung und auf dem Gerät verwendeten Symbole und Warnhinweise erläutert.



Lesen Sie zu Ihrer eigenen Sicherheit vor der ersten Inbetriebnahme des Geräts unbedingt die Gebrauchsanweisung mit den Sicherheitshinweisen.



Das Gerät ist ausschließlich zur Verwendung in trockenen, geschlossenen Innenräumen geeignet, es darf nicht feucht oder nass werden.



Allgemeines Warnzeichen vor Gefahren, die in den Sicherheitshinweisen auf den ersten Seiten dieser Gebrauchsanweisung erläutert werden.



Warnung vor optischer Strahlung – schauen Sie während des Betriebs nicht in den Wärmeschacht, es besteht die Gefahr von Augenschäden.



Warnung vor heißer Oberfläche – fassen Sie die Gehäuseoberfläche während des Betriebs und direkt nach dem Betrieb nicht an, es besteht Verbrennungsgefahr.



Dieses Gerät darf nicht im Hausmüll entsorgt werden, sondern muss an einer der Sammelstellen öffentlich-rechtlicher Entsorger oder direkt beim Hersteller abgegeben werden.

**kukki GmbH**

Goerzalle 299,

14167 Berlin

<https://www.kukkicocktail.de>